

POWER[®]flon HD

Název produktu:	POWER [®] flon HD	Číslo data sheetu:	D - 0086-0-CZ	Datum vzniku:	13. 09. 2012
		Datum revize:		Strana:	1 z 1



Konstrukce:

POWER[®]flon HD je bezazbestový těsnicí materiál z čistého expandovaného předlisovaného PTFE. Celý výrobní proces probíhá v souladu s náročnými požadavky na kvalitu definovanými v DIN EN ISO 9001.

Aplikace:

POWER[®]flon HD je obzvláště vhodný ke kompenzaci nerovnoběžných těsnících ploch anebo pro těsnící plochy s poškozeným povrchem. Také všude tam, kde je požadována určitá zbytková tloušťka.

Typické použití při utěsnění přírub, u výměníků tepla, velkých nádob a vík

Technická data:

Pracovní teplota	-240°C až +270°C, krátkodobě +310°C
Chemická odolnost	odolný v rozsahu pH 0-14 -kromě tekutých alkalických kovů a sloučenin na bázi fluoru vysokých teplot a tlaků
Pracovní tlak	vakuum až 40 bar
Specifická hmotnost	1,0 g/cm ³ , +/- 0,1g/cm ³
Stárnutí	POWER [®] flon HD nestárne
Barva	bílá
$\sigma_{VU,0.01}$	26,5 MPa*
$m_{0.01}$	2*

* DIN 28090

Doporučené rozměry pásky

jmenovitý ϕ příruby [mm]	doporučený rozměr pásky [mm]
3 až 15	3 x 0,7 až 4 x 1,5
15 až 20	4 x 2,5
20 až 30	6 x 4,6
30 až 40	8 x 5,5
více než 40	10 x 7 až 14 x 5

Jiné rozměry mohou být dodány dle požadavku. Pokud volíte nejvhodnější rozměr materiálu POWER[®]flon HD, je nutno zohlednit utahovací moment, možnost poškození nebo nerovnoběžnost utěšňovaných povrchů

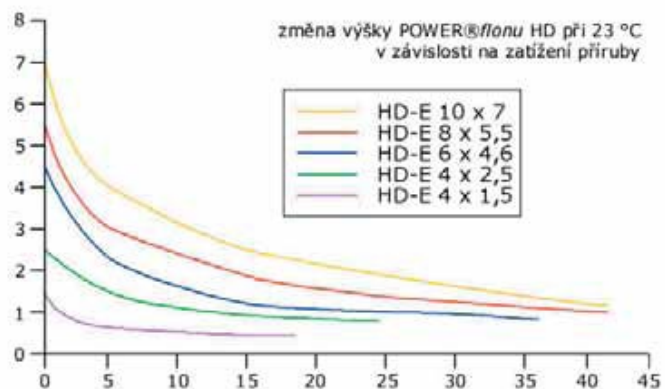

Montáž šikmým řezem

Typy HD, FR, BG.

Konce spojte šikmým řezem.

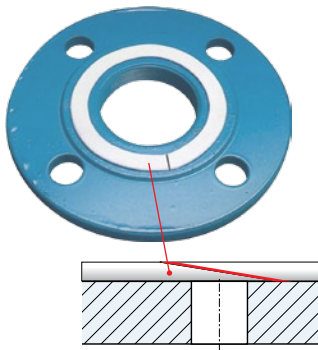

Montáž řezem „V“

Typy HD, FR, BG.



DATA SHEET



Pokorný industries s.r.o.

Trnkova 115, 628 00 Brno

Czech Republic

telefon: +420 532 196 711

info@pokornyindustries.com



Veškeré technické údaje jsou založeny na našich měřeních a zkušenostech a jsou pouze orientační. Uvedené parametry se vzájemně ovlivňují pokud se vyskytují společně a v mezních případech musí být konzultovány. Výrobce nezodpovídá za chybnou interpretaci uvedených údajů a nesprávné aplikace těsnění.

pokornyindustries.com

